

Nachspannen des Rollos

- Rollowelle bis zur gewünschten Vorspannung ausziehen und einrasten lassen.

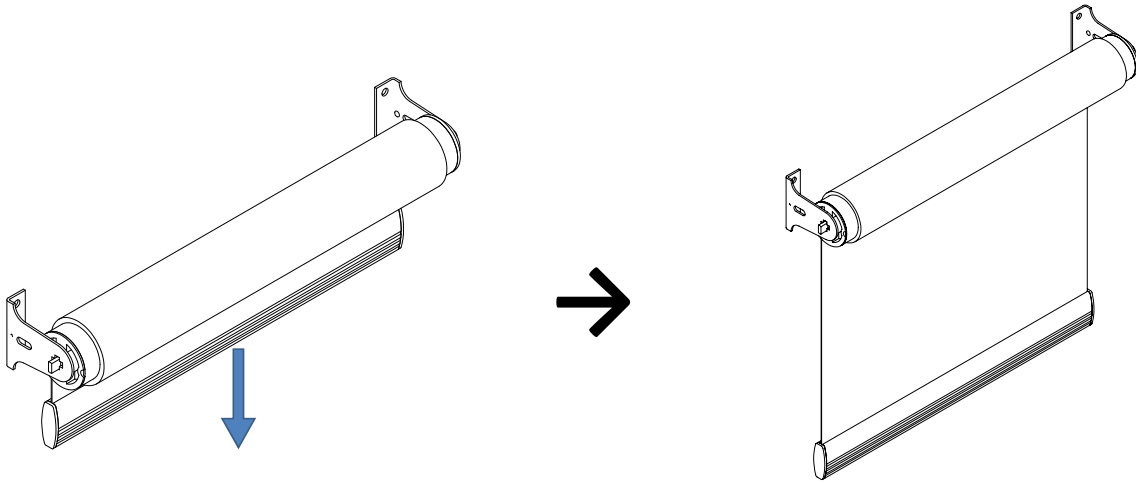

- Rollowelle aus der Halterung ausbauen und per Hand aufrollen.

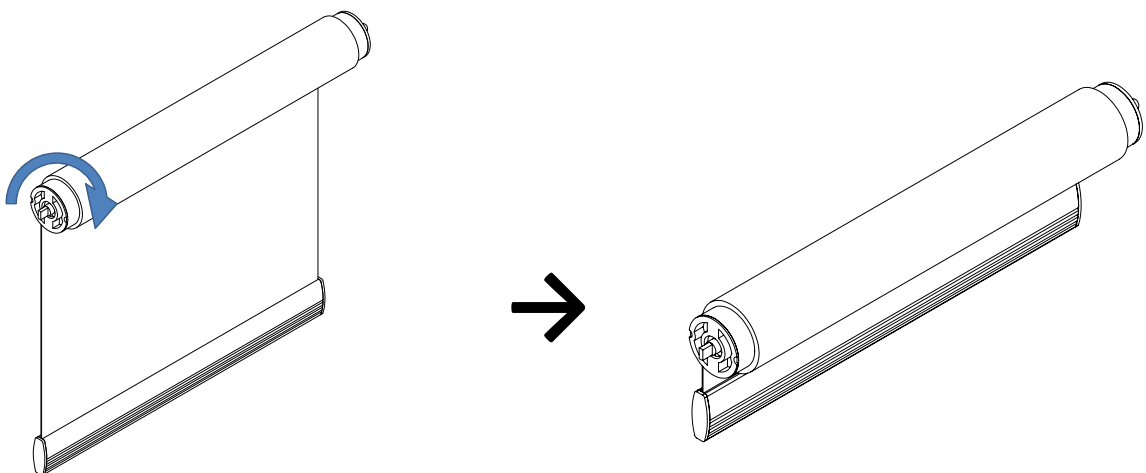

- Rollowelle wieder in den Halter einbauen. Dabei die Abflachung des Lagerstiftes vertikal ausrichten.

